

## AJUSTEMENT DES SEMELLES À ROULEAUX A-861 & A-866

Le système d'ajustement de la semelle des outils pneumatiques P250A et Q550 peut être montées avec une semelle à rouleaux A-861 ou A-866 respectivement.

Puisque les dimensions des planches peuvent varier, il est important de bien ajuster la semelle de l'outil de façon à ce que les plaques guides ne touchent pas à la planche.

### Étape 1: ajustement de la semelle :

À l'aide de la clé Allen fournie, desserrer les vis (A) sans les enlever (deux vis chaque coté).

Placer l'outil à l'envers et placer une court morceau de planche contre les plaques guides.

Insérer la clé Allen dans la came (B) tel qu'illustré et faire tourner pour déplacer la semelle vers le haut ou le bas. Cette came n'a un jeu que d'un demi-tour; ne pas forcer au-delà des limites.

Ajuster la hauteur de la semelle pour conserver un espacement d'environ 1/32" entre les plaques guides et le dessus de la languette.

Bien resserrer les vis (A).

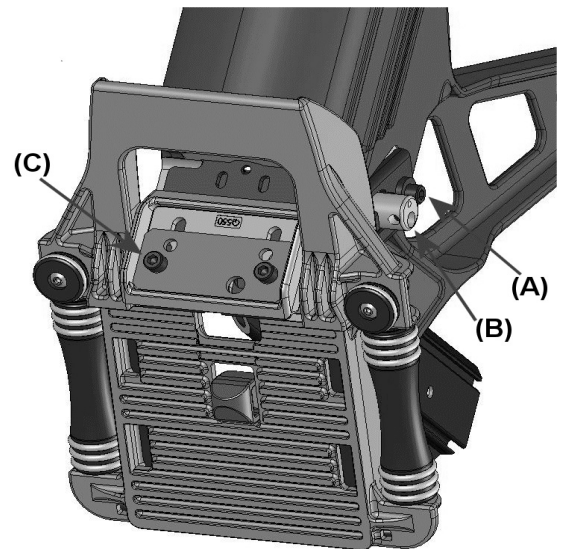

### Étape 2: ajustement du bloc d'appui :

Les rouleaux avant s'appuient sur le devant de la planche. Il faut ajuster le bloc d'appui de façon à maintenir un petit espacement avec le devant de la languette.

À l'aide de la clé Allen, desserrer d'un demi-tour les deux vis (C) sans les enlever.

Appuyer un morceau de planche contre les roues avant et déplacer le bloc d'appui jusqu'à ce qu'il soit presque en contact avec la languette. Un espacement d'environ 1/32" est adéquat.

Resserrer les vis(C).

Après avoir complété la procédure d'ajustement, procéder à l'installation de quelques planches et vérifier le résultat avec soins. S'assurer du bon positionnement des fixations. Répéter cette vérification de temps à autre pour s'assurer que l'outil reste bien ajusté.

